

Generador de energía a gasolina

13 HP

1 AÑO GARANTIZADO

ESPECIFICACIONES

Generador con un impecable diseño, equipado con asas que se levantan para un cómodo traslado y ruedas que permiten el desplazamiento para una excelente maniobrabilidad.

La unidad cuenta con un cuerpo robusto, tubular y se caracteriza por un desempeño eficiente con ahorro de combustible.

Está equipado con un motor mono cilíndrico, de cuatro tiempos y de alto rendimiento con un alternador bobinado 100% de cobre.

El generador cuenta con protección de sobrecarga para garantizar una operación segura. Es decir que la unidad se apagará automáticamente si hay un cortocircuito.

Está diseñado con tecnología patentada para mejorar la circulación del calor del equipo mientras opera.

Cuenta con un sistema para proteger el motor de daños causados por una cantidad insuficiente de aceite. Cuando el nivel de aceite cae, por debajo del límite de funcionamiento seguro, la unidad se apaga automáticamente antes de perjudicar el equipo.

Posee batería y un motor de arranque que hace del encendido una maniobra mucho más fácil.

El generador está equipado con un voltímetro que permite monitorear los valores de la tensión, para una operación segura.

Posee un medidor de gasolina que hace posible detectar cómodamente cuándo el nivel de gasolina ha descendido lo suficiente, de manera que el tanque necesita reabastecerse.

Es un equipo de mantenimiento sencillo y rápido.

DATOS

Sistema de ignición: Transistor de magneto

Sistema de encendido: Por cuerda de empuje y motor de arranque

Aceite de motor: 10W30

Aceite de motor: 0.6 litros de aceite

Capacidad de combustible: 25L

Motor con desplazamiento de: 389cc



PARTES

- A. Maniguetas de transporte
- B. Enchufes para 110V y 220V dos de torsión, uno de acuerdo a Nema de 30 A
- C. Interruptor para accionar los enchufes de los dos voltajes
- D. Medidor de voltios de consumo/salida
- E. Switches de paso para corriente.
- F. Switch de balance para 110V/220V
- G. Conexión para DC 12V
- H. Llave de arranque
- I. Llave de gasolina
- J. Medidor de gasolina
- K. Ahogador
- L. Batería
- M. Caja porta filtro de aire

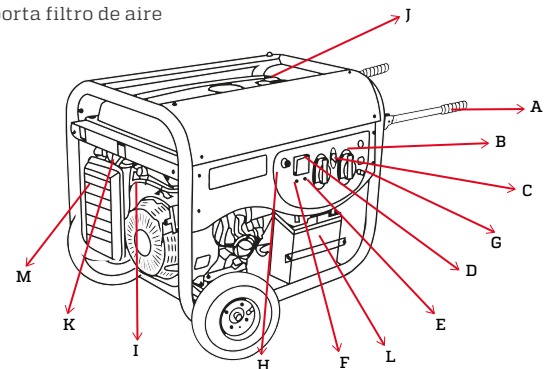

Código	Fuerza	Máxima Potencia (kW)	Potencia Nominal (kW)	Tensión	Frecuencia	Tiempo de operación continua	Pzs
HE020056	13 HP	5.5kW	5.0kW	110-220V	50/60HZ	10 horas	1

A	B	C
825mm	540mm	570mm

